

第71回熊本市協会長旗バレーボール大会組合せ 女子

3月9日(土) 会場: 植木中央公園運動施設, 託麻スポーツセンター, 南部総合スポーツセンター
 会場準備・駐車場係...8:00 開場...8:40 監督会議...8:50 練習(第1試合)...9:00 第1試合プロトコール...9:29

3月10日(日) 会場: 植木中央公園運動施設
 会場準備・駐車場係...8:00 開場...8:40 監督会議...8:50 練習(第1試合)...9:00 第1試合プロトコール...9:29

予選リーグ組合せ

植木中央公園運動施設

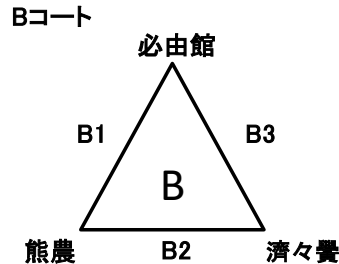
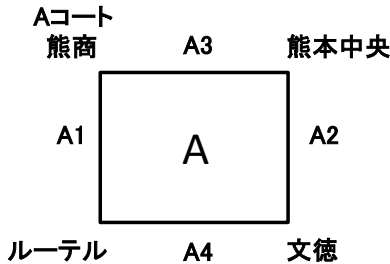

審判割	Aコート	Bコート
第1試合	A2両者	済々黉
第2試合	A1両者	必由館
第3試合	A4両者	熊農
第4試合	A3両者	
第5試合	A3・4位	

託麻スポーツセンター

駐車券あり

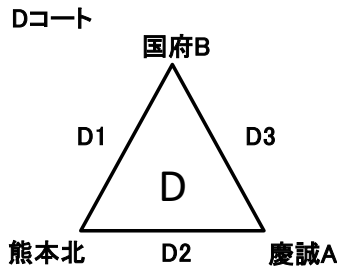
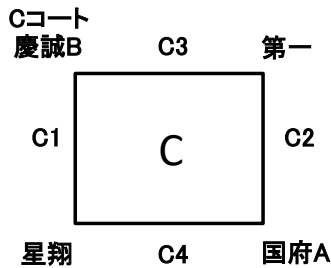

審判割	Cコート	Dコート
第1試合	C2両者	慶誠A
第2試合	C1両者	国府B
第3試合	C4両者	熊本北
第4試合	C3両者	
第5試合	C3・4位	

南部総合スポーツセンター

駐車券あり

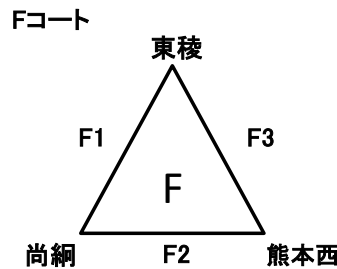
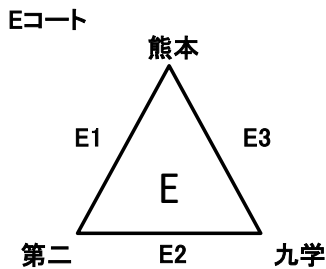

審判割	Eコート	Fコート
第1試合	九学	熊本西
第2試合	熊本	東稜
第3試合	第二	尚綱
第4試合	E3位	F3位

※各リーグの順位は、①勝率 ②取得セット率 ③得点率 ④直接対決の結果 ⑤くじ引き の優先順で決定する。

決勝トーナメント組合せ

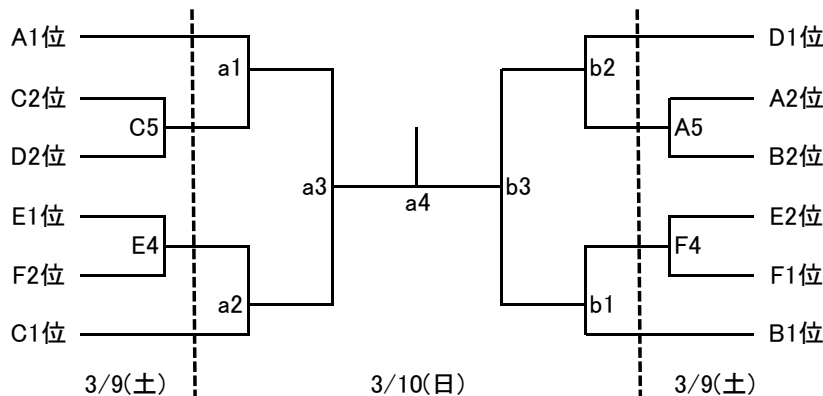

審判割	aコート	bコート
第1試合	a2両者	b2両者
第2試合	a1両者	b1両者
第3試合	a1・a2敗者	b1・b2敗者
第4試合	a3・b3敗者	

【注意事項】

- ・試合間は20分とします。
- ・主審は原則チーム引率者が行ってください。副審は生徒でも構わないこととします。
- ・2日目試合終了後は表彰式のみを行います。各会場の状況に応じて行ってください。
- ・棄権をする際は、前日までに吉本(マリスト)に連絡をお願いします。棄権の場合も大会参加費を徴収いたしますのでご注意ください(大会初日に各会場でのお支払いをお願いします)。